

Absperrventil PN 10/16 DN 15 – 200

**AV311F-BF**

aus Grauguss / EKB-beschichtet



Kompakt-Bauweise mit Flanschen

angewandte Normen:

EPDM weich dichtend

EN 558-1, EN 1092  
PED 97/23 EG

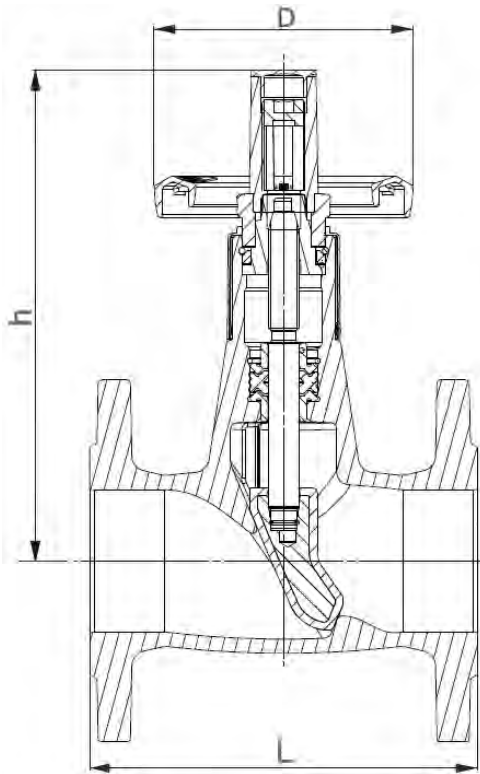

DN	Baumaße (mm)			Gewicht (kg)
	L GR-14	h	D	
15	115	156	80	2,3
20	120	156	80	2,7
25	125	156	80	3,0
32	130	179	100	4,8
40	140	179	100	5,5
50	150	189	100	6,9
65	170	252	125	10,0
80	180	252	160	12,5
100	190	298	160	17,1
125	200	373	200	26,5
150	210	386	250	31,0
200	230	693	315	71,0

4*			Spindeldichtung	EPDM	Ersatzteil
3			Spindel	X20Cr13 (1.4021)	
2			Kegelsitz	EN-GJL-250 / EPDM	
1			Gehäuse	EN-GJL-250 (P250GH)	(EKB beschichtet)
Pos.	Menge	Einheit	Benennung	Norm – Kurzbezeichnung	Bemerkung
Erstellt / Geprüft			Vorgang	Änd.datum	 +49/391/52 08 93 74 armaturen@miranox.de www.miranox.de
Blatt	Rev.		Benennung	Ausg.datum	
1	1		<b>AV311F(DN)BF0010</b> <b>AV311F(DN)BF0016</b>	2015-02-18	

Änderungen vorbehalten – Abbildung kann abweichen  
Subject to change - the image may vary