

Kugelhahn PN 16 - 40 DN 15 - 300 **KH366F-CA**

2-teilig aus Edelstahl mit Flanschen

weich dichtend

mit ISO-Platte für Antriebsaufbau

angewandte Normen:

EN 558-1, EN 1092
PED 97/23 EG

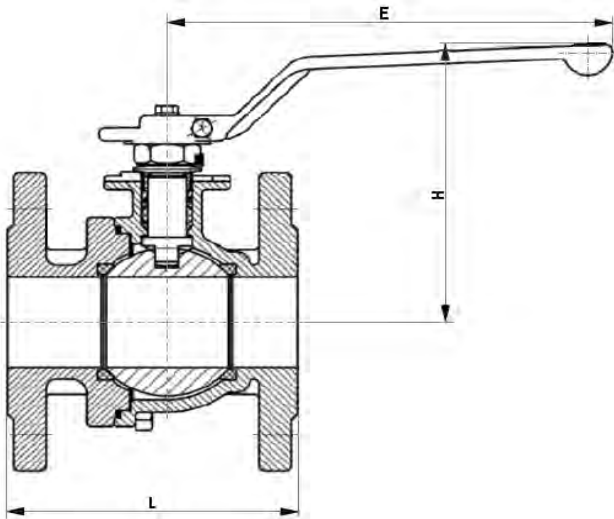

DN	Baumaße (mm)					Gewicht (kg)
	L (GR-27)	H	E	ISO	SW	
15	115	66	165	F04	6,5	2,4
20	120	74	165	F04	6,5	3,1
25	125	87	200	F05	8,0	4,2
32	130	92	200	F05	8,0	5,6
40	140	105	250	F07	9,5	7,0
50	150	115	265	F07	9,5	9,7
65	170	152	390	F10	17,0	15,3
80	180	162	390	F10	17,0	19,3
100	190	179	390	F10	17,0	27,4
125*	325	212	630	F12	23,0	62,0
150*	350	231	630	F12	23,0	73,0
200*	400	278	950	F12	23,0	101,0
250*	450	**		F14	27,0	159,0
300*	500	**		F14	30,0	214,0

* PN16
** nur mit Handgetriebe

6			Schaltwelle	1.4401	
5*			Schaltwellendichtung	PTFE	Ersatzteil
4*			Gehäusedichtung	Graphit	Ersatzteil
3			Kugel	1.4408	
2*			Sitzdichtung	PTFE	Ersatzteil
1			Gehäuse	1.4408	
Pos.	Menge	Einheit	Benennung	Norm - Kurzbezeichnung	Bemerkung
Erstellt / Geprüft			Vorgang	Änd.datum	 +49/391/52 08 93 74 armaturen@miranox.de www.miranox.de
Blatt	Rev.		Benennung KH366F(DN)CA0016 KH366F(DN)CA0040	Ausg.datum 2011-01-13	
1	0				