

Kugelhahn 3-teilig
 aus Edelstahl mit Flanschen
 weich dichtend
 mit ISO-Platte für Antriebsaufbau

PN 40 DN 15 - 100

KH366F-AC

miraball

angewandte Normen:

EN 558-1, EN 1092
 PED 97/23 EG

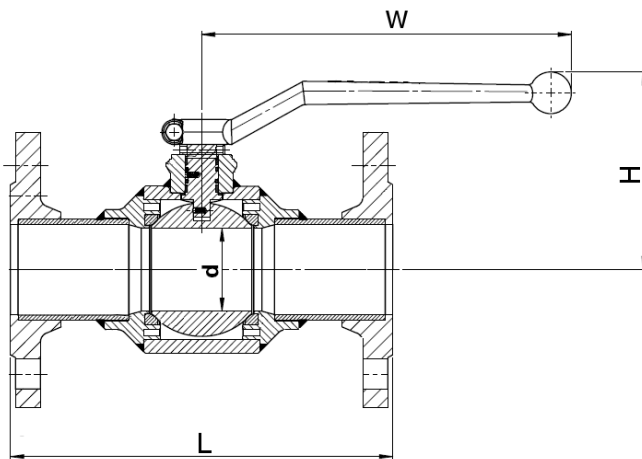

DN	Baumaße (mm)						Gewicht (kg)
	L GR-28	d	H	W	ISO 5211	VK	
15	130	15,0	77	114	F03/F04	9	2,0
20	150	20,0	87	114	F03/F04	9	2,5
25	160	25,4	93	133	F04/F05	11	3,0
32	180	31,8	99	187	F04/F05	11	5,0
40	200	38,1	11	187	F05/F07	14	7,0
50	230	50,0	12	187	F05/F07	14	11,0
65	290	65,0	15	315	F07/F10	17	13,0
80	310	76,0	16	315	F07/F10	17	16,0
100	350	100,0	18	315	F07/F10	17	20,0

8*			O-Ring	VITON	Ersatzteil
7			Schaltwelle	1.4401	
6*			Schaltwellenabdichtung	PTFE	Ersatzteil
5*			Gehäusedichtung	PTFE	Ersatzteil
4			Kugel	1.4401	
3*			Sitzdichtung	PTFE	Ersatzteil
2			Anschlussenden (Flansche)	1.4408	
1			Gehäuse	1.4408	

Pos.	Menge	Einheit	Benennung	Norm – Kurzbezeichnung	Bemerkung
Erstellt / Geprüft			Vorgang	Änd.datum	 +49/391/52 08 93 74 armaturen@miranox.de www.miranox.de
Blatt	Rev.		Benennung	Ausg.datum	
1	1		KH366F(DN)AC0040	2014-09-24	