

DVGW Trinkwasser-Kugelhahn PN 40\* DN 6 – 50  
 2-teilig aus Edelstahl  
 mit Innengewinde

**KH366G-AC**



angewandte Normen:

DIN 3202, ISO 228-1  
 DVGW W570, EN 13828

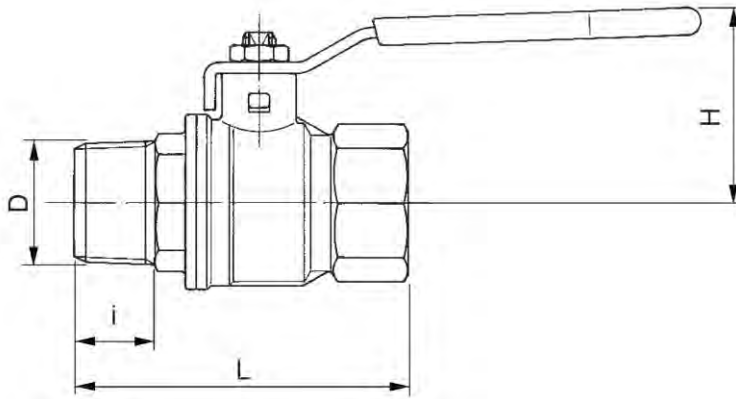

DN	Baumaße (mm)				Gewicht (kg)
	D	L	i	H	
6	1/4"	40	8,5	40	0,13
10	3/8"	40	8,5	40	0,12
15	1/2"	50	10,0	45	0,19
20	3/4"	60	11,0	49	0,31
25	1"	68	13,0	57	0,46
32*	1 1/4"	80	14,0	62	0,74
40*	1 1/2"	94	16,0	80	1,24
50*	2"	106	17,0	87	1,97

\* DN32 - DN50 = PN25

Änderungen vorbehalten – Abbildung kann abweichen  
 Subject to change - the image may vary

4			O-Ring	PTFE	
3			Kugeldichtung	PTFE	
2			Kugel	1.4408	
1			Gehäuse	1.4408	
Pos.	Menge	Einheit	Benennung	Norm – Kurzbezeichnung	Bemerkung
Erstellt / Geprüft			Vorgang	Änd.datum	 +49/391/52 08 93 74 armaturen@miranox.de www.miranox.de
Blatt	Rev.		Benennung	Ausg.datum	
1	1		<b>KH366G(DN)AC0025</b> <b>KH366G(DN)AC0040</b>	2011-01-05	