

Schauglas aus Grauguss PN 10/16 DN 15 – 200
 mit Flanschen
 Natronkalkglas

SG311F-AA

angewandte Normen:

DIN 8902, EN558-1
 EN 1092

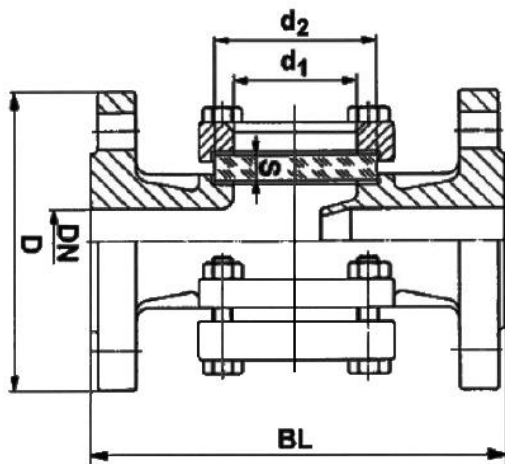

DN	Baumaße (mm)				
	BL GR-1	D	d1	d2	S
15	130	95	32	45	10
20	150	105	32	45	10
25	160	115	48	63	10
32	180	140	48	63	10
40	200	150	65	80	12
50	230	165	80	100	15
65	290	185	80	100	15
80	310	200	100	125	20
100	350	235	125	150	25
125	400	250	150	175	25
150	480	285	175	200	-
200	600	340	175	200	-
250	730	Auf Anfrage			

Änderungen vorbehalten – Abbildung kann abweichen
 Subject to change – the image may vary

3*			Dichtung	Graphit	Ersatzteil
2*			Glas	Natronkalk	Ersatzteil
1			Gehäuse	EN-GJL-250 (GG-25)	
Pos.	Menge	Einheit	Benennung	Norm – Kurzbezeichnung	Bemerkung
Erstellt / Geprüft			Vorgang	Änd.datum	 +49/391/52 08 93 74 armaturen@miranox.de www.miranox.de
Blatt	Rev.		Benennung	Ausg.datum	
1	1		SG311F(DN)AA0010 SG311F(DN)AA0016	2013-10-28	