

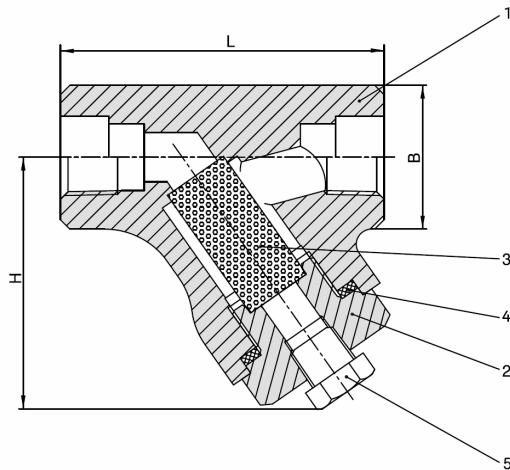

Y- Schmutzfänger class 1500 1/2" – 2" **SF944G-AA**
 aus Schmiedestahl mit Gewinde
 ASME NPT-Innengewinde

angewandte Normen:
 ASME B2.1, NPTF
 NACE, PED 97/23 EG



DN	Baumaße				
	L	H	B	Maschenweite (mm)	Gewicht
1/2"	85	67	38	0,8	1,2
3/4"	105	82	48	0,8	2,3
1"	120	93	56	0,8	3,3
1 1/2"	165	124	78	0,8	7,5
2" (cl.900)	190	144	85	0,8	10,5

5			Entleerungsschraube	A105N (C22.8 / P250GH / 1.0460)	
4*			Deckeldichtung	Graphit	Ersatzteil
3*			Sieb	1.4401	Ersatzteil
2			Deckel	A105N (C22.8 / P250GH / 1.0460)	
1			Gehäuse	A105N (C22.8 / P250GH / 1.0460)	
Pos.	Menge	Einheit	Benennung	Norm – Kurzbezeichnung	Bemerkung
Erstellt / Geprüft			Vorgang	Änd.datum	 +49/391/52 08 93 74 armaturen@miranox.de www.miranox.de
Blatt	Rev.		Benennung	Ausg.datum	
1	0		SF944G (DN) AA0250	2011-02-15	