

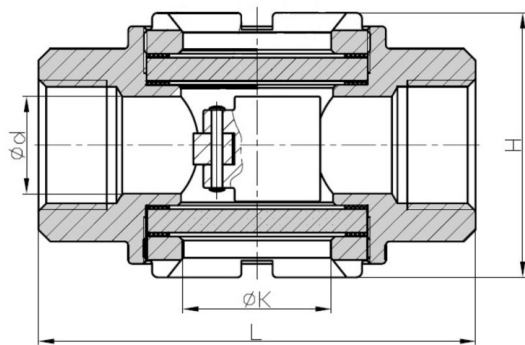

Schauglas PN 16 DN 15 – 50 **SG311G-BA**
 aus Grauguss mit Innengewinde
 Natronkalkglas

angewandte Normen:
 DIN8902, DIN2999



DN	Baumaße				Gewicht
	L	d	K	H	
1/2"	100	15	38	68	1,4
3/4"	120	20	38	68	1,5
1"	135	25	38	68	2,0
1 1/4"	160	32	45	110,5	3,1
1 1/2"	185	40	45	110,5	4,0
2"	220	50	55	131,2	6,0

3			Dichtung	PTFE	
2			Glas	Natronkalkglas	
1			Gehäuse	EN-GJL-250 (0.6025)	
Pos.	Menge	Einheit	Benennung	Norm – Kurzbezeichnung	Bemerkung
Erstellt / Geprüft			Vorgang	Änd.datum	 +49/391/52 08 93 74 armaturen@miranox.de www.miranox.de
Blatt	Rev.		Benennung	Ausg.datum	
1	0		SG311G (DN) BA0016	2011-02-26	