

Fernwärme-Kugelhahn
aus Stahl - vollverschweißt
mit Flanschen

PN 25 DN 15–300 KH344F-DA
JIP125.10

angewandte Normen:

PED 97/23 EG

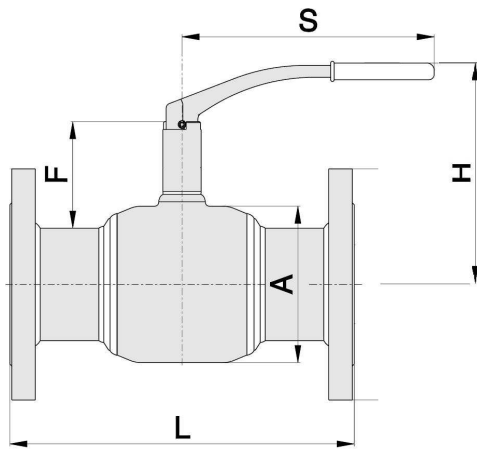

DN	Baumaße					Gewicht
	L	A	H	S	F	
15*	130	42,4	125	115	58	2,2
20*	150	42,4	125	115	58	2,9
25*	160	48,3	125	115	57	3,5
32*	180	60,3	130	115	59	4,8
40*	200	76,1	170	155	86	6,5
50*	230	76,1	175	155	86	8,7
65	290	102	160	210	73	10
80	310	127	190	260	88	13
100	350	159	225	260	108	21
125	400	194	215	350	109	32
150	480	219	235	505	109	46
200	600	273	315	650	126	82
250	730	356	Getriebe		181	170
300	850	457	Getriebe		199	285

*PN25/40

5			O-Ring	VITON	
4			Schaltwelle	1.4305	
3			Dichtung	PTFE kohleverstärkt	
2			Kugel	1.4301	
1			Gehäuse	St35.8 (1.0305)	
Pos.	Menge	Einheit	Benennung	Norm – Kurzbezeichnung	Bemerkung
Erstellt / Geprüft			Vorgang	Änd.datum	<p style="text-align: center; margin: 0;"> miranox Armaturen GmbH ☎ +49/391/52 08 93 74 armaturen@miranox.de www.miranox.de </p>
Blatt	Rev.	Benennung		Ausg.datum	
1	0	KH344F (DN) DA0025		2011-02-21	