

Schauglas
aus Grauguss mit Flanschen
Natronkalkglas

PN 16 DN 15 – 250

SG311F-CA

angewandte Normen:

DIN8902, EN558-1,
EN 1092, PED 97/23 EG

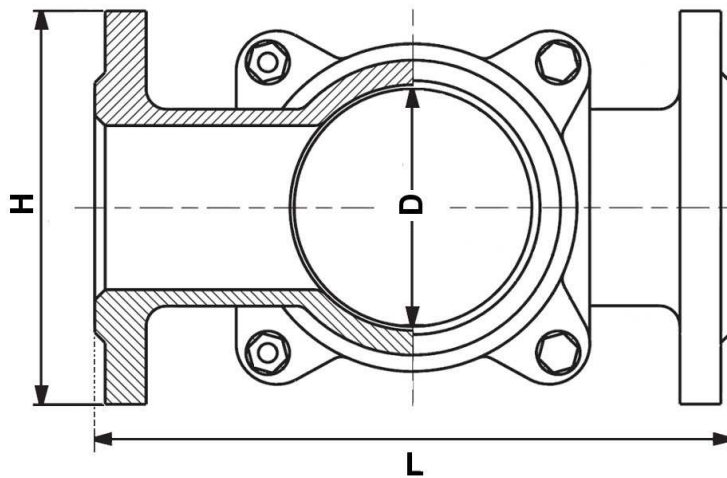

DN	Baumaße			Gewicht
	L	D	H	
15	130	44	95	3
20	150	44	105	3,5
25	160	44	115	4
32	180	50	140	6
40	200	50	150	6,5
50	230	60	165	9
65	290	90	185	17
80	310	90	200	18
100	350	110	220	23
125	400	142	250	50
150	480	160	285	63
200	600	220	340	120
250	730	270	405	160

3			Dichtung	Graphit	Ersatzteil
2			Glas	Natronkalkglas	Ersatzteil
1			Gehäuse	EN-GJL-25 (0.6025)	
Pos.	Menge	Einheit	Benennung	Norm – Kurzbezeichnung	Bemerkung
Erstellt / Geprüft			Vorgang		Änd.datum
Blatt	Rev.		Benennung		Ausg.datum
1	0		SG311F (DN) CA0016		2011-02-26