

Rückschlagventil PN 63/100 DN 15 – 150 **RV644S-AA**
 aus Stahl mit Schweißenden

angewandte Normen:
 EN 12982, EN 12627,
 PED 97/23 EG

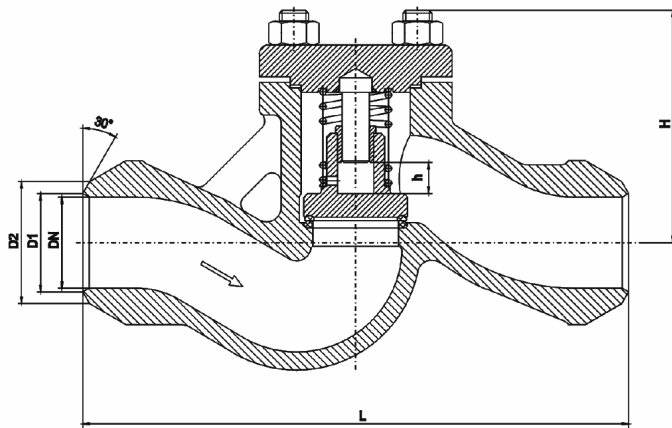

DN	Baumaße					Gewicht
	L	D1	D2	H	h	
15	160	17	22	52	10	1,5
20	160	22	28	56	12	2,1
25	160	28	34	65	15	2,8
32	230	37	43	100	22	6,6
40	230	43	54	120	22	8,9
50	300	54	67	125	22	13,5
65	340	70	83	160	41	25,0
80	380	83	96	175	46	29,5
100	430	105	121	235	42	45,0
150	550	154	176	337	83	101,0

4*			Deckeldichtung	Graphit	Ersatzteil
3			Sitz	X30Cr13 / 18-8 CrNi	
2			Deckel	P250GH/ 1.0460 (DN15 – DN50) GP240GH/ 1.0619 (DN65 – DN150)	
1			Gehäuse	P250GH/ 1.0460 (DN15 – DN40) GP240GH/ 1.0619 (DN50 – DN150)	
Pos.	Menge	Einheit	Benennung	Norm – Kurzbezeichnung	Bemerkung
Erstellt / Geprüft			Vorgang		Änd.datum
Blatt	Rev.		Benennung		Ausg.datum
1	0		RV644S (DN) AA0063 RV644S (DN) AA0100		2011-02-24

Änderungen vorbehalten – Abbildung kann abweichen
 Subject to change - the image may vary