

Zwischenflansch-Absperrklappe PN 10/16\* DN 50 - 300 **AK322Z-CE**  
 aus Sphäroguss - WAFER **T211-A**  
 PTFE-Auskleidung  
 Chemie-Ausführung

angewandte Normen:  
 EN 558-1, EN 1092,  
 EN593, PED 97/23 EG

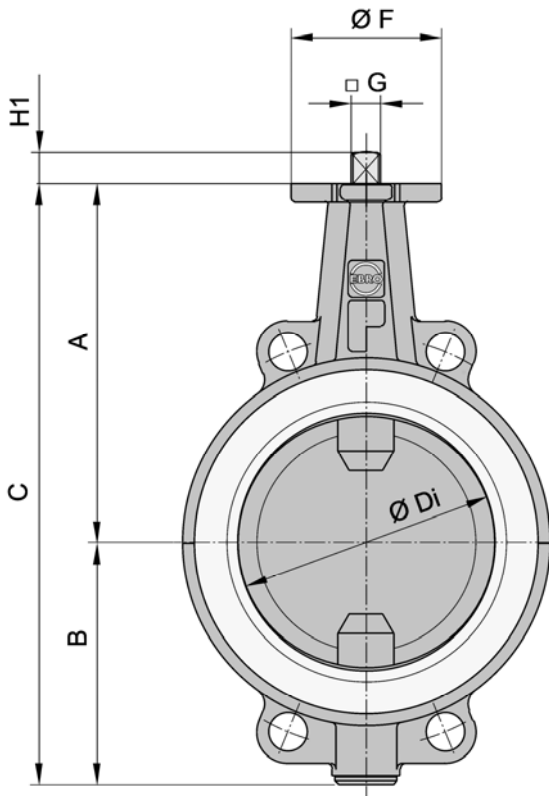

DN	Baumaße								Gewicht freie Welle
	L	A	B	C	Di	F	G	H1	
50	43	135	80	215	60,8	F04	11	12	2,8
65	46	150	82	232	60,8	F04	11	12	3,4
80	46	157	108	265	79,5	F05	14	16	4,5
100	52	180	118	298	99	F05	14	16	5,9
125	56	195	130	325	125	F07	17	19	8,1
150	56	210	142	352	151	F07	17	19	9,5
200	60	240	169	409	196	F07	17	19	15*
250	68	275	217	492	248	F10	22	24	24*
300	78	300	240	540	293	F10	22	24	34*

\* max. Betriebsdruck = 10 bar

5*			Manschette	PTFE	Ersatzteil
4*			Elastomer	MVQ (Silikonkautschuk)	Ersatzteil
3			Scheibe	St52.3 – PTFE beschichtet*	optional Duplex
2			Welle	1.4462	
1			Gehäuse	EN-GJS-400-18-LT (GGG-40.3)	
Pos.	Menge	Einheit	Benennung	Norm - Kurzbezeichnung	Bemerkung
Erstellt / Geprüft			Vorgang	And.datum	 +49/391/52 08 93 74 armaturen@miranox.de www.miranox.de
Blatt	Rev.		Benennung	Ausg.datum	
1	0		<b>AK322Z(DN)CE0016</b>	2011-02-09	