

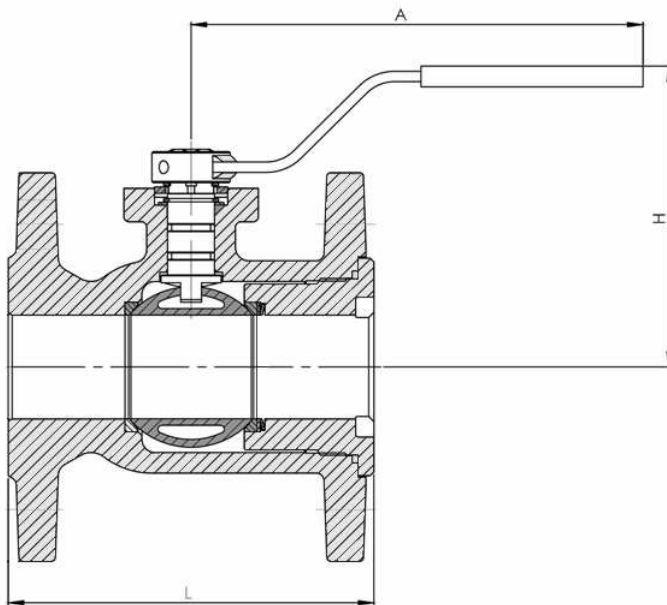

Kugelhahn
 aus Grauguss mit Flanschen
 voller Durchgang

PN 16 DN 15 – 150 KH311F-AA

angewandte Normen:
 EN558-1, PED 97/23 EG
 EN1092-2



DN	Baumaße			Gewicht
	L	H	A	
15	115	78	172	2,2
20	120	85	172	2,6
25	125	80	185	3,3
32	130	90	185	4,9
40	140	100	250	6,5
50	150	110	250	8,2
65	170	125	300	11,9
80	180	132	300	12,9
100	190	180	525	26,0
125	200	240	625	40,0
150	210	260	625	49,0

5			O-Ring	EPDM	
4			Schaltwelle	X20Cr13 (1.4006)	
3			Dichtung	PTFE	
2			Kugel	1.4301	
1			Gehäuse	EN-GJL250 (GG25/ 0.6025)	
Pos.	Menge	Einheit	Benennung	Norm – Kurzbezeichnung	Bemerkung
Erstellt / Geprüft			Vorgang	Änd.datum	 +49/391/52 08 93 74 armaturen@miranox.de www.miranox.de
Blatt	Rev.		Benennung	Ausg.datum	
1	0		KH311F(DN)AA0016	2011-02-11	

Änderungen vorbehalten – Abbildung kann abweichen
 Subject to change - the image may vary