

DVGW Gas-Kugelhahn
2-teilig aus Edelstahl
mit Innengewinde

PN 16 DN 15 – 50

KH366G-AB



angewandte Normen:

DIN 3202, ISO 7/1,
 PED 97/23 EG

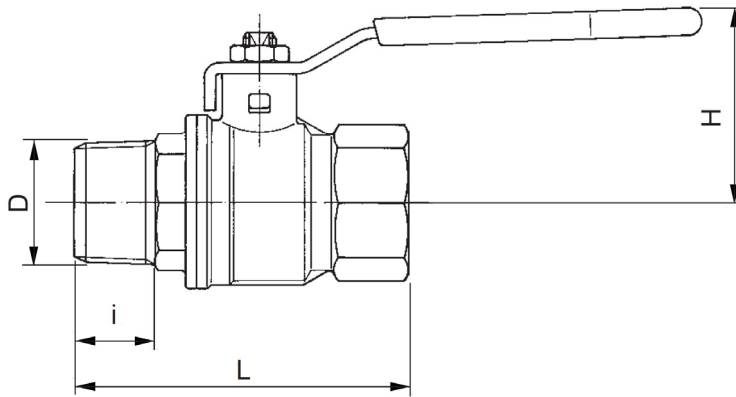

DN	Baumaße				Gewicht
	D	L	i	H	
15	1/2"	75	14,5	33,5	0,5
20	3/4"	80	16,5	37,0	0,6
25	1"	90	18,5	50,5	1,2
32	1 1/4"	110	23,5	56,5	1,7
40	1 1/2"	120	24,5	67,0	2,4
50	2"	140	26,5	75,0	3,8

4			O-Ring	VITON	
3			Kugeldichtung	PTFE	
2			Kugel	1.4408	
1			Gehäuse	1.4408	
Pos.	Menge	Einheit	Benennung	Norm – Kurzbezeichnung	Bemerkung
Erstellt / Geprüft			Vorgang	Änd.datum	 +49/391/52 08 93 74 armaturen@miranox.de www.miranox.de
Blatt	Rev.		Benennung	Ausg.datum	
1	0		KH366G(DN)AB0016	2011-01-05	

Änderungen vorbehalten – Abbildung kann abweichen
 Subject to change - the image may vary