

Absperrschieber PN 10/16* DN 40 – 1200
AS322F-BC

aus Sphäroguss mit Flanschen

Messing dichtend

angewandte Normen:
EN 558-1, EN 1092-2,
PED 97/23 EG

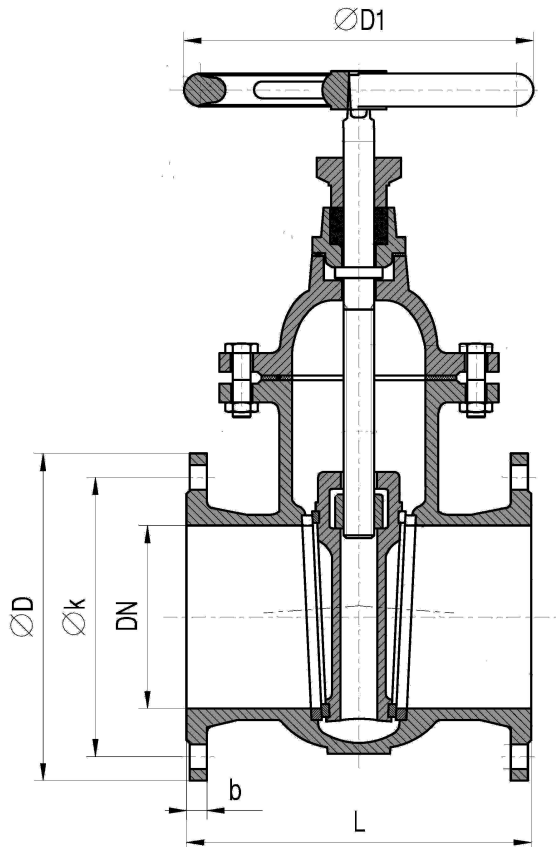

DN	Baumaße			Gewicht
	L	H	D1	
40	240	250	180	16
50	250	265	180	18
65	270	320	225	25
80	280	335	225	33
100	300	380	280	41,5
125	325	448	320	61
150	350	480	320	81
175	375	540	360	103
200	400	600	360	124
250	450	710	400	182
300	500	800	500	240
350	550	890	500	332
400	600	1000	640	465
450	650	1100	640	615
500	700	1200	720	725
600	800	1360	720	1010
700	900	1550	800	1346
800	1000	1780	800	1836
900	1100	1960	800	2436
1000	1200	2150	900	3590
1200	1400	2520	1000	5260

* DN 40 – 700 PN 16
DN 800 – 1200 PN 10

5 *		Deckeldichtung	ARAMID	Ersatzteil
4		Sitz	CuSn7ZnPb (Messing)	
3		Spindel	X20Cr13 (1.4021)	
2		Haube	EN-GJS-500-7 (GGG50)	
1		Gehäuse	EN-GJS-500-7 (GGG50)	
Pos.	Menge	Einheit	Benennung	Norm – Kurzbezeichnung
Erstellt / Geprüft		Vorgang		Änd.datum
Blatt	Rev.	Benennung		Ausg.datum
1	0	AS322F (DN) BC0016 AS322F (DN) BC0010		2011-02-12