

Absperrventil
aus Sphäroguss mit Flanschen
Faltenbalg

PN 16/25 DN 15 – 250

AV322F-AC

angewandte Normen:

EN 558-1, EN 1092,
 PED 97/23 EG

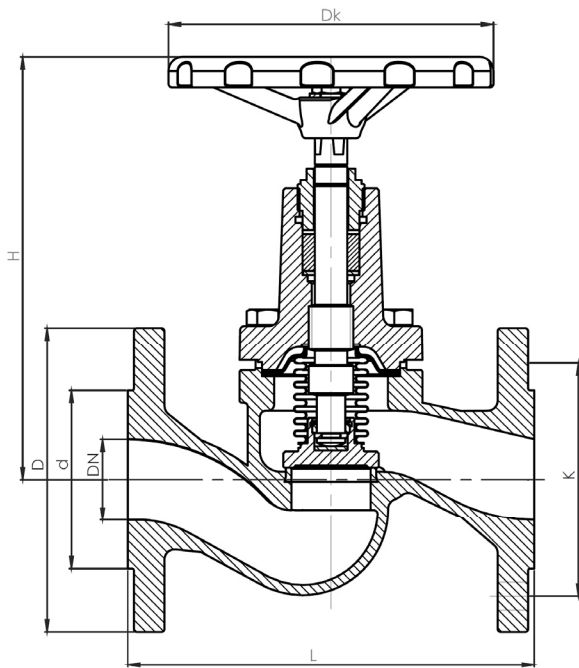

DN	Baumaße				
	L	H	h	Dk	Gewicht
15	130	178	5	125	3,2
20	150	178	5	125	3,9
25	160	193	7	125	4,6
32	180	201	8	125	6,5
40	200	224	10	150	9,0
50	230	228	13	150	11,0
65	290	270	17	175	15,8
80	310	295	20	200	20,5
100	350	321	25	250	35,0
125	400	388	32	300	49,0
150	480	448	38	400	76,0
200	600	575	50	500	130,5
250	730	645	63	500	210

6			Faltenbalg	X6CrNiMoTi-17-12-2	
5*			Deckeldichtung	Graphit + CrNi	* Ersatzteil
4			Sitz	X12Cr13 (1.4006)	
3			Spindel	X20Cr13 (1.4021)	
2			Deckel	EN-GJS400-18LT (GGG40)	
1			Gehäuse	EN-GJS400-18LT (GGG40)	
Pos.	Menge	Einheit	Benennung	Norm – Kurzbezeichnung	Bemerkung
Erstellt / Geprüft			Vorgang	Änd.datum	
Blatt	Rev.		Benennung	Ausg.datum	
1	0		AV322F (DN) AC0016 AV322F (DN) AC0025	2011-02-17	

Änderungen vorbehalten – Abbildung kann abweichen
 Subject to change - the image may vary